

Manual de operação

Máquina de lavar e centrifugar

WB6–13, WB6–18
Compass Pro
Tipo W3...



Electrolux
PROFESSIONAL

Índice

Índice

1	Segurança.....	5
1.1	Informações gerais de segurança	6
1.2	Apenas utilização comercial	6
1.3	Direitos de autor	6
1.4	Símbolos.....	6
2	Termos de garantia e exclusões	7
3	Descrição do programa.....	8
3.1	Informações gerais	8
3.2	Descrição do programa	8
4	Funcionamento	9
4.1	Carga	9
4.1.1	Carga máxima.....	10
4.2	Detergente	11
4.3	Como iniciar a máquina.....	11
4.4	Funções adicionais	13
4.5	Depois de terminado o programa	14
5	Temporizador.....	15
6	Códigos de erro.....	17
7	Manutenção.....	18
7.1	Informações gerais	18
7.2	Tempo de manutenção	18
7.3	Diariamente.....	18
7.4	Gaveta do detergente.....	18
7.5	Descalcificação	18
7.6	Dreno	19
7.7	Entrada de água	19
7.8	Manutenção a ser executada por técnicos do serviço de assistência qualificado.....	19
8	Instruções para a eliminação.....	20
8.1	Reciclagem e eliminação de aparelhos.....	20
8.1.1	Reciclabilidade.....	20
8.1.2	Procedimento de eliminação de aparelhos e recuperação de componentes/ materiais.....	20
8.2	Eliminação da embalagem	21

O fabricante reserva-se o direito de fazer modificações na concepção do aparelho bem como nas especificações dos materiais.

1 Segurança

- A manutenção deve ser efectuada apenas por pessoal autorizado.
- Apenas serão usados acessórios, peças de substituição e consumíveis autorizados.
- Só pode ser utilizado detergente para lavagem com água de têxteis. Não utilize nunca agentes de limpeza a seco.
- A máquina deve ser ligada com novos tubos de água. Os tubos de água reutilizados não devem ser utilizados.
- Não force o dispositivo de fecho da porta em nenhuma circunstância.
- Se a máquina tiver alguma avaria, informe o técnico responsável o mais depressa possível. Isto é importante tanto para a sua segurança como para a segurança de terceiros.
- **NÃO MODIFIQUE ESTE APARELHO.**
- Quando efectuar a manutenção ou substituição das peças, a alimentação eléctrica deve estar desligada.
- Quando a alimentação estiver desligada, o operador terá de confirmar que a máquina está desligada (a ficha está e permanece retirada da tomada) de qualquer ponto a que tenha acesso. Se isso não for possível, devido à construção ou instalação da máquina, será fornecida uma desconexão com um sistema de bloqueio na posição isolada.
- De acordo com as regras de cablagem: instale um interruptor multipolar antes da máquina para facilitar as operações de instalação e assistência.
- Se na chapa de características da máquina forem apresentadas tensões nominais diferentes ou frequências nominais diferentes (separadas por uma /), no manual de instalação são fornecidas instruções para ajustar o aparelho à tensão nominal ou à frequência nominal desejadas.
- Aparelhos estacionários não equipados com meios de desligação da rede de alimentação com separação de contacto em todos os pólos de forma a permitir que seja completamente desligado em situações de sobreintensidade de corrente de categoria III; é necessário incorporar meios de desligação na cablagem fixa de acordo com os regulamentos de ligações eléctricas.
- As aberturas na base, não devem ser obstruídas por um tapete.
- Massa máxima de tecido seco: WB6–13: 14 kg, WB6–18: 20 kg.
- Nível de pressão sonora das emissões ponderadas em A nas estações de trabalho:
 - Lavagem: WB6–13: <70 dB(A), WB6–18: <70 dB(A).
 - Extração: WB6–13: <70 dB(A), WB6–18: <70 dB(A).
- Pressão máxima da água de entrada: 1000 kPa
- Pressão mínima da água de entrada: 50 kPa
- Requisitos adicionais para os seguintes países: AT, BE, BG, HR, CY, CZ, DK, EE, FI, FR, DE, GR, HU, IS, IE, IT, LV, LT, LU, MT, NL, NO, PL, PT, RO, SK, SI, ES, SE, CH, TR, UK:
 - Este aparelho não deverá ser instalado num local onde o público tenha acesso.
- Requisitos adicionais para outros países:
 - Este aparelho não deve ser utilizado por pessoas (incluindo crianças) com capacidades físicas, sensoriais ou mentais reduzidas, com falta de experiência e de conhecimento, excepto quando sob supervisão ou após receberem instruções referentes à utilização do aparelho de alguém responsável pela sua segurança. As

crianças devem ser vigiadas, de modo a assegurar que não brincam com o aparelho.

- Este aparelho não se destina ao uso em aplicações domésticas, mas sim para uso em aplicações similares, tais como: áreas de cozinha para funcionários em lojas, escritórios e outros ambientes de trabalho, casas de fazenda, por clientes em hotéis, motéis e outros ambientes residenciais, ambientes do tipo cama e café, áreas de uso comum em blocos de apartamentos ou em lavanderias.

1.1 Informações gerais de segurança

Esta máquina só pode ser utilizada para lavagem com água.

Não lave ou pulverize a máquina com água.

Para evitar danos nos componentes electrónicos (e outras peças) que poderão ocorrer em resultado da condensação, a máquina deve ser mantida à temperatura ambiente durante 24 horas antes de ser utilizada pela primeira vez.



1.2 Apenas utilização comercial

A(s) máquina(s) abrangidas(s) por este manual é(são) produzida(s) apenas para utilização industrial e comercial.

1.3 Direitos de autor

Este manual destina-se exclusivamente à consulta por parte do operador só pode ser entregue a terceiros apenas com a autorização da empresa Electrolux Professional AB.

1.4 Símbolos

	Atenção
	Cuidado, alta tensão
	Leia as instruções antes de utilizar a máquina

2 Termos de garantia e exclusões

Se a compra deste produto incluir cobertura de garantia, a garantia é fornecida em linha com normas locais e sujeitas ao produto instalado e usado para as finalidades para que foi concebido, como descrito na respetiva documentação do equipamento.

A garantia será aplicável caso o cliente tenha usado apenas peças sobresselentes genuínas e tiver efetuado a manutenção de acordo com a documentação de uso e manutenção Electrolux Professional AB disponibilizada em papel ou formato eletrónico.

Electrolux Professional AB recomenda veementemente a utilização de agentes de limpeza, enxaguamento e descalcificação Electrolux Professional AB aprovados para obter ótimos resultados e manter a eficiência do produto ao longo do tempo.

A garantia Electrolux Professional AB não cobre:

- custo das deslocações de serviço para entregar e recolher o produto;
- instalação;
- formação sobre como usar/operar;
- substituição (e/ou fornecimento) de peças de desgaste, a menos que resultante de defeitos de materiais ou mão de obra comunicados no prazo de uma (1) semana após a avaria;
- correção de ligação externa;
- correção de reparações não autorizadas, bem como quaisquer danos, avarias e ineficiências provocadas por e/ou resultantes de:
 - capacidade insuficiente e/ou anormal dos sistemas elétricos (corrente/tensão/frequência, incluindo picos de tensão e/ou apagões);
 - abastecimento de água, vapor, ar, gás inadequado ou interrompido (incluindo impurezas e/ou outros que não estejam em conformidade com os requisitos técnicos para cada aparelho);
 - peças de canalização, componentes ou produtos de limpeza de consumíveis não aprovados pelo fabricante;
 - negligência, utilização incorreta, abuso e/ou não conformidade com as instruções de utilização e manutenção especificadas na respetiva documentação do equipamento;
 - imprópria ou incorreta: instalação, reparação, manutenção (incluindo manipulação, modificações e reparações efetuadas por terceiros não autorizados) e modificação de sistemas de segurança;
 - Utilização de componentes não originais (por ex.: consumíveis, desgaste ou peças sobresselentes);
 - condições ambientais que provoquem stress térmico (por ex. sobreaquecimento/congelação) ou químico (por ex. corrosão/oxidação);
 - objetos estranhos colocados no ou ligados ao produto;
 - acidentes de força maior;
 - transporte e manuseamento, incluindo riscos, amolgadelas, lascas, e/ou outros danos no acabamento do produto, a menos que estes danos resultem de defeitos de materiais ou mão de obra e sejam comunicados no espaço de uma (1) semana após a entrega, salvo acordo em contrário;
- produto com números de série originais que tenham sido removidos, alterados ou não possam ser facilmente determinados;
- substituição de lâmpadas, filtros ou quaisquer outras peças consumíveis;
- quaisquer acessórios e softwares não aprovados ou especificados pela Electrolux Professional AB.

A garantia não inclui atividades de manutenção previstas (incluindo as peças ou o fornecimento de agentes de limpeza, a menos que especificamente abrangidas em qualquer acordo local, sujeito a termos e condições locais.

Consulte a lista dos centros de assistência autorizados no website Electrolux Professional AB.

3 Descrição do programa

3.1 Informações gerais







A máquina está equipada com vários programas adaptados ao tipo de utilização da máquina — segmentos diferentes utilizam programas diferentes. A seguinte descrição do programa é uma breve descrição de alguns exemplos de programas que podem ser utilizados.

Para obter informação mais completa e detalhada sobre todos os programas de lavagem disponíveis, consulte o Web site da Electrolux Professional.

Deve respeitar ao máximo as etiquetas de conservação da roupa.

3.2 Descrição do programa

A seguinte tabela apresenta alguns exemplos de programas disponíveis e uma breve descrição dos mesmos:

Programa	Descrição
NORMAL COR 	Algodão e felpo. Podem ser seleccionadas diferentes temperaturas. 30°C - 95°C. Deverá utilizar-se um detergente sem lixívia. Para resultados óptimos, recomenda-se a utilização da carga completa.
NORMAL BRANCO 	Algodão e felpo. Podem ser seleccionadas diferentes temperaturas. 40°C - 95°C. Deverá utilizar-se detergente com lixívia. Para resultados óptimos, recomenda-se a utilização da carga completa.
DELICADO 	Tecidos sintéticos (exemplo de tecidos sintéticos: poliéster, poliamida, poliacrílico e elastano), em viscose, em poli-algodão e delicados. 30°C. Para resultados óptimos, recomenda-se a utilização de meia carga.
LAVAR MÃO 	Tecidos muito delicados. Para resultados óptimos, recomenda-se a lavagem de apenas algumas peças.
LÃ 	Tecidos de lã. 40°C. Para resultados óptimos, recomenda-se a lavagem de apenas algumas peças.
ENXAGUAR 	Utilizado para enxaguamento e extracção.
ENXAG TAMBOR 	Utilizado para enxaguar o tambor e todos os compartimentos. Utilizado com o tambor vazio.
MUITO SUJO	Podem ser seleccionadas diferentes temperaturas. 60°C - 95°C.
DESINFECÇÃO	Podem ser seleccionadas diferentes temperaturas. 60°C - 90°C.

A tabela apresenta alguns exemplos de diferentes grupos de programas que são utilizados para mercados especiais, tais como hospitais, etc. e uma breve descrição dos mesmos:

Grupo do programa	Descrição
Higiene	Programas de higienização que vão de encontro às recomendações e padrões de diversos países.
Hospital	

4 Funcionamento

4.1 Carga

Abra a porta de carregamento do lado de sujidade.

A porta de carregamento do lado de sujidade só pode ser aberta se a porta de descarregamento do lado de limpeza estiver fechada e travada.

Pressione o braço de bloqueio para poder rodar o tambor interno. Rode o tambor interno até que a porta do tambor interno se encontre voltada para a abertura da porta de carregamento do lado de sujidade.

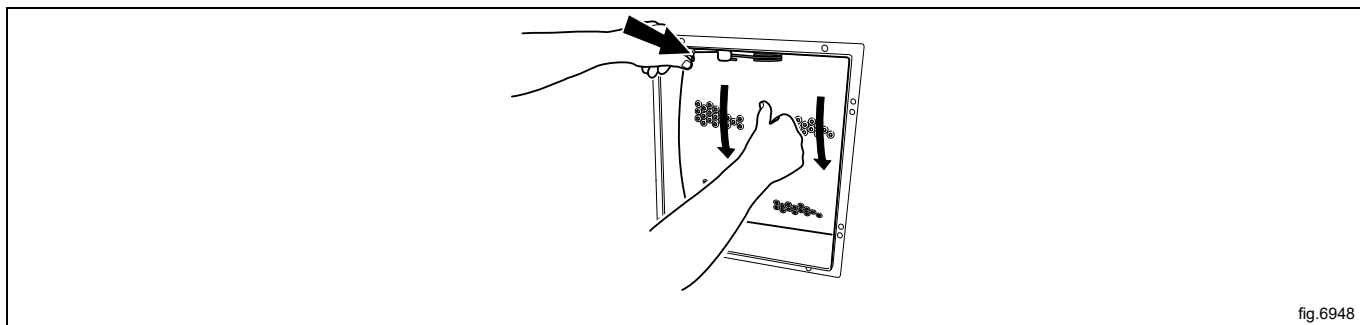

fig.6948

Bloqueie a posição do tambor interno com o braço de bloqueio.

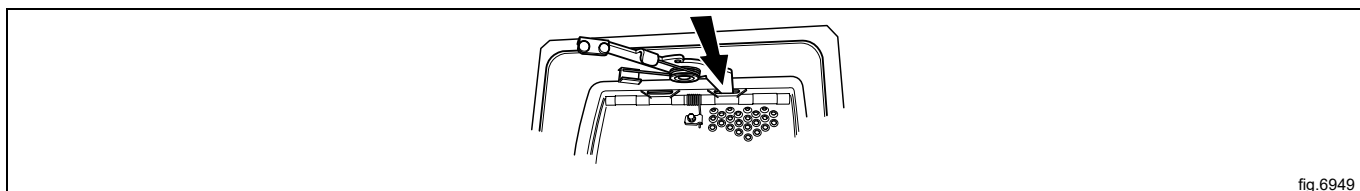

fig.6949

Abre as portas internas de carregamento.

Dependendo se a máquina tiver a porta de carga no lado esquerdo ou direito, o trinco de segurança encontra-se na porta superior ou inferior.

O exemplo mostra a porta de carga no lado esquerdo com o trinco de segurança na porta superior.

- Empurre o trinco de segurança na parte superior da porta interna.
- Continue a empurrar o trinco de segurança e, ao mesmo tempo, empurre também a parte inferior da porta interna até desengatar os ganchos (A).
- Liberte lentamente a parte inferior da porta interna e, em seguida, liberte lentamente a parte superior da porta interna para abrir completamente a porta interna.

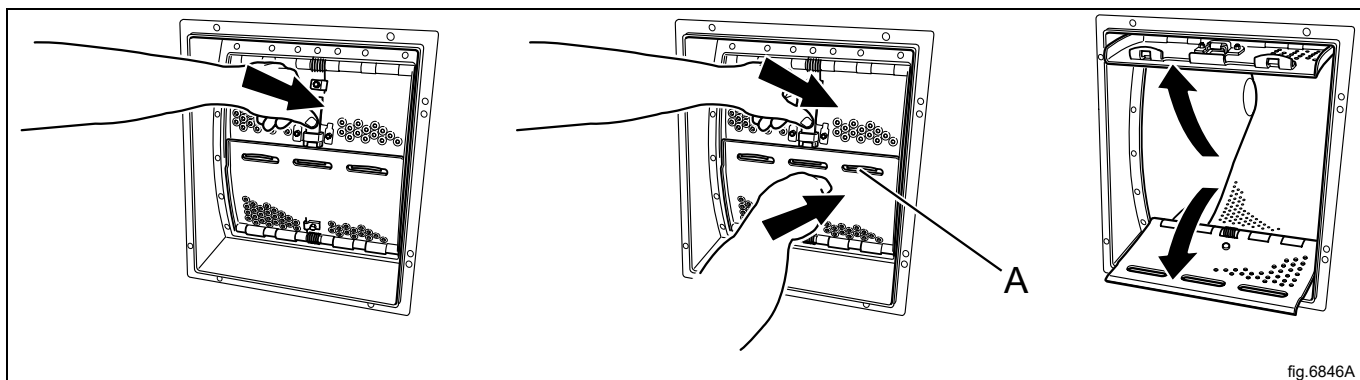

fig.6846A

Coloque os artigos na máquina de acordo com as recomendações e feche a porta. A máquina deve estar totalmente cheia, mas permitindo o movimento livre dos artigos.

Feche as portas internas e certifique-se de que estão bloqueadas com o trinco de segurança.

Nota:

Antes de fechar a porta externa, o mecanismo de bloqueio das portas internas DEVE ser testado:

1. **Certifique-se de que as portas internas estão fechadas corretamente: o rolo amarelo deve estar completamente visível.**
Certifique-se de que o cadeado está a funcionar perfeitamente pressionando apenas o trinco de segurança. Deve estar livre e as portas não devem abrir.
2. **Empurre as portas internas para dentro sem pressionar o trinco de segurança**
Se as portas internas abrirem, o trinco de segurança não funciona: entre em contacto com a assistência técnica da Electrolux Professional.
Tenha em atenção que a máquina **NÃO DEVE** ser utilizada.
3. **Certifique-se de nenhum tecido está preso entre as portas internas.**

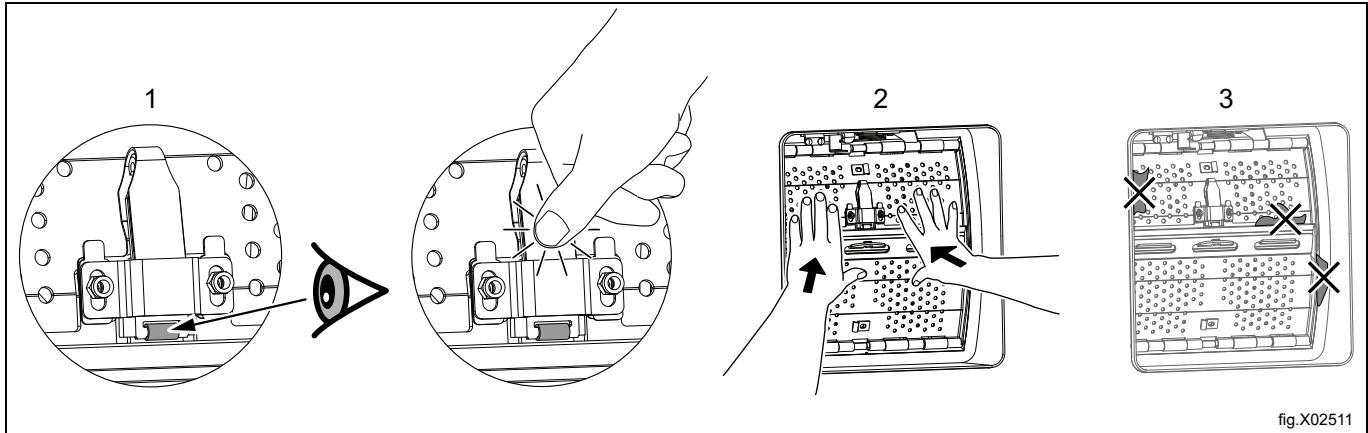

Feche a porta externa.

4.1.1 Carga máxima

Na seguinte tabela é apresentada a carga máxima recomendada:

Carga máxima recomendada	
WB6-13	13 kg
WB6-18	18 kg

4.2 Detergente

Adicione a quantidade correcta de detergente e amaciador, de acordo com as recomendações.

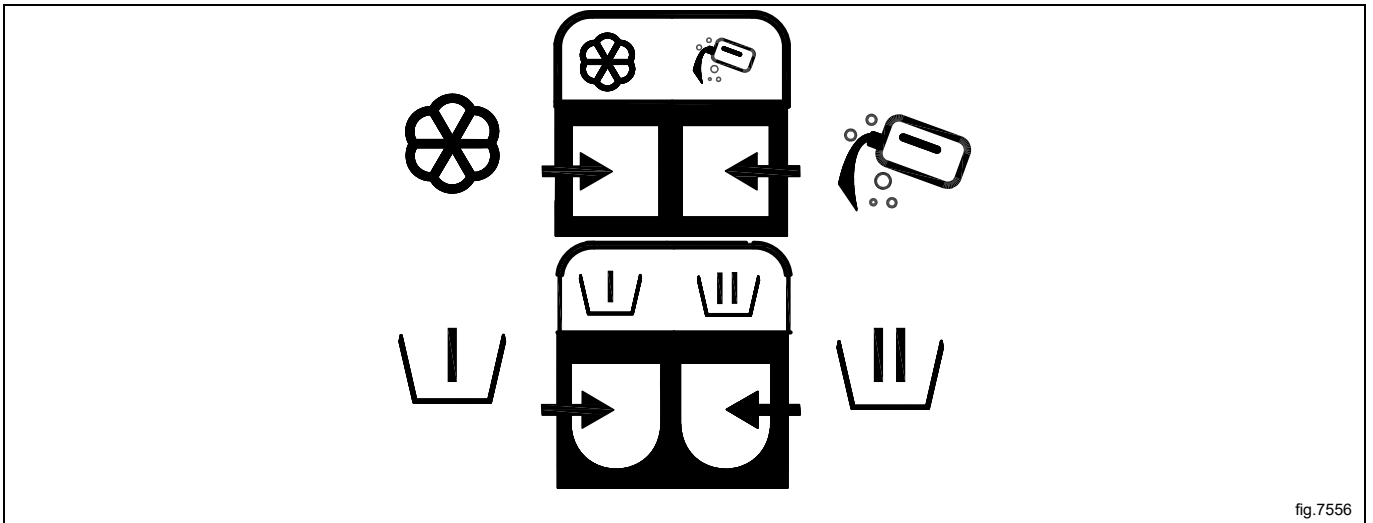



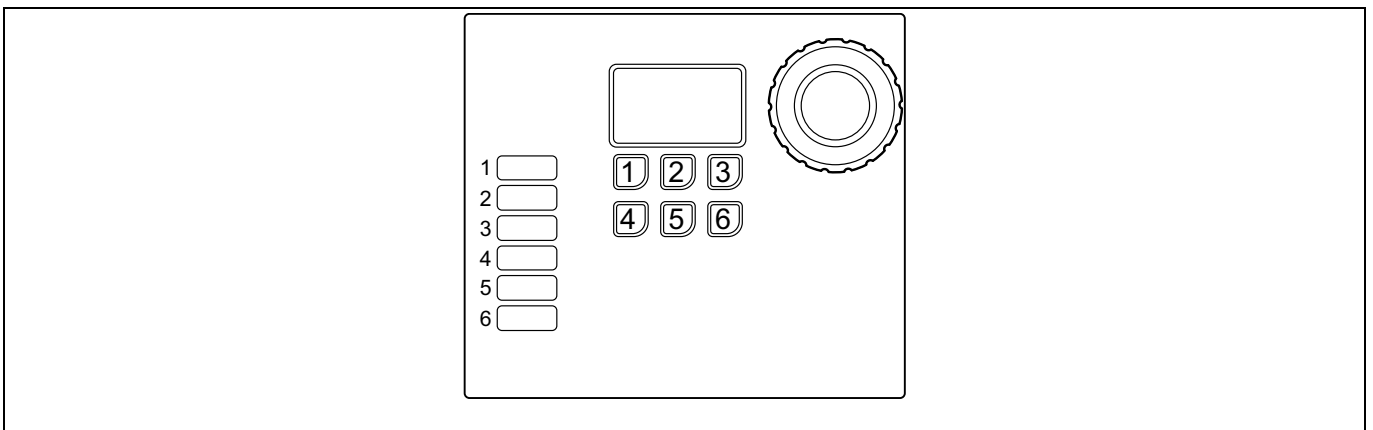

fig.7556

	Amaciador, líquido.
	Lavagem principal para o detergente líquido.
	Pré-lavagem, detergente líquido ou em pó caso a opção "pré-lavagem" tenha sido seleccionada.
	Lavagem principal para detergente em pó.

4.3 Como iniciar a máquina









Selecione o programa ao rodar o botão de controlo ou ao seleccionar o programa com os botões de selecção rápida (se alguns dos botões se encontram programados com esta função).

É também possível seleccionar opções (se alguns dos botões se encontram programados com esta função).

Nota:

Alguns programas não admitem opções.

Exemplo de programas	Exemplo de opções programadas nos botões	
NORMAL  Podem ser seleccionadas diferentes temperaturas. 30°C - 95°C.		PRÉ-LAVAGEM
DELICADO  Podem ser seleccionadas diferentes temperaturas. 30°C - 40°C.		PRE-ENXAG
LAVAR MÃO 		PARAGEM ENXAGUAMENTO

Inicie a máquina pressionando o botão de controlo.

A máquina irá arrancar pesando a carga com uma centrifugação. O programa irá então adaptar-se à carga, para originar o melhor resultado.

4.4 Funções adicionais

Existe um menu com funções adicionais disponível para a selecção após iniciar. Quando pressionar o botão de controlo/botão de início (em máquinas sem botão de controlo), o menu aparecerá no visor. Selecione a partir do menu ao rodar o botão de controlo/pressionando o botão de temperatura e prima o botão de controlo/botão de início para activar.

Nota:

Algumas das funções poderão não estar disponíveis ou activas na sua máquina.

Função de paragem

Se a máquina estiver programada com esta função, é possível parar a máquina durante a execução dum programa, pressionando o botão de controlo.

Se pressionar novamente o botão de controlo, o programa prossegue.

Pausa

É possível colocar um programa em pausa.

Selecione PAUSA e active.

Se pressionar novamente o botão de controlo/botão de início, o programa prossegue.

A porta pode ser aberta pouco tempo depois se o nível da água não for demasiado elevado. Feche a porta e pressione o botão de controlo/botão de início para continuar.

Alterar um programa depois de este ter iniciado

É possível alterar um programa depois de este ter iniciado.

Selecione ALTERAR PROGRAMA e active.

Se pressionar o botão de controlo/botão de início, o menu do programa será apresentado. Selecione um novo programa e inicie pressionando o botão de controlo/botão de início.

Avanço rápido

Selecione AVANÇO RÁPIDO e active.

Se pressionar o botão de controlo/botão de início, será apresentada uma lista com todos os passos do programa. Selecione o programa que pretende na lista rodando o botão de controlo/pressionando o botão de temperatura e prima o botão de controlo/botão de início para activar.

Terminar um programa

É possível terminar um programa depois de este ter iniciado.

Selecione TERMINAR PROGRAMA e active.

Se pressionar o botão de controlo/botão de início, o programa será terminado. Quando a água é drenada, a porta será desbloqueada.

Atraso no arranque

Se a máquina tiver esta função, é possível atrasar o início de um programa.

Depois de seleccionar o programa, prima o botão de controlo/botão de início. Um menu será apresentado no visor. Rode o botão de controlo/pressione o botão de temperatura para activar a função. Defina o dia e a hora para o início retardado com o botão de controlo/pressionando o botão de temperatura.

Prima o botão de controlo/botão de início para confirmar as definições.

Estado

Selecione MENU STATUS e active.

O menu de estado mostra o estado da temperatura da água, nível da água e velocidade do tambor da máquina.

Estatísticas

Selecione ESTATISTICAS e active.

O menu de estatísticas apresenta o total de horas de funcionamento e o total parcial de horas de funcionamento para a máquina.

Reinício automático

Selecione ARRANQUE AUTO e active.

Defina o número de reinícios automáticos que a máquina desempenhará do programa seleccionado.

Prima o botão de controlo/botão de início para confirmar as definições.

4.5 Depois de terminado o programa

Assim que o programa terminar, a luz indicadora no lado de limpeza irá acender-se quando a porta de descarregamento do lado de limpeza puder ser aberta.

A porta de descarregamento do lado de limpeza só será destravada quando um programa for concluído com sucesso. Se o programa tiver sido avançado rapidamente ou se ocorrer um erro, o sistema de controlo da máquina irá destravar a porta de carregamento do lado de sujidade. Em seguida, é necessário abrir e fechar a porta exterior de carregamento novamente e o programa tem de ser executado outra vez, de forma a garantir o processo de lavagem*.

Abra a porta de descarregamento do lado de limpeza e esvazie a máquina.

Feche a porta de descarregamento do lado de limpeza.

A porta de descarregamento do lado de limpeza está agora travada e a porta de carregamento do lado de sujidade pode ser aberta.

* Isto acontece em todos os programas incluindo os programas de pré-lavagem intensiva e programas extra + enxaguamento. Pré-lavagem intensiva, enxaguar tambor e programas de lavagem da máquina podem ser programados para abrir a porta de carregamento do lado de sujidade após a conclusão do programa.

A abertura da porta de descarregamento após um programa de pré-lavagem intensiva representa um perigo de contaminação. A carga pode não estar higienicamente limpa após apenas um programa de pré-lavagem intensiva. Assim, recomenda-se que acrescente uma etapa de pré-lavagem intensiva a um programa de lavagem "normal" através do menu de opções, quando necessário, em vez de utilizar apenas um programa de pré-lavagem intensiva.

5 Temporizador

O temporizador é utilizado para iniciar uma parte do programa (por exemplo, o último enxaguamento do programa dos panos de limpeza de tetas) após a pausa num tempo predeterminado. O tempo pode ser definido para todos os dias ou para dias seleccionados.

Para programar o temporizador necessita de activar o modo de serviço da máquina.

O modo de serviço é activado ao premir o botão de controlo durante algum tempo.

MENU DE SERVIÇO
TESTE FUNÇÃO
CONFIGURAÇÃO
PROGRAMAR PREÇO
ESTATÍSTICAS
PARÂMETROS PROGRAMA
SISTEMA

Os seguintes menus são activados ao premir brevemente o botão de controlo.

Active o menu PARÂMETROS PROGRAMA.

MENU DE SERVIÇO
TESTE FUNÇÃO
CONFIGURAÇÃO
PROGRAMAR PREÇO
ESTATÍSTICAS
PARÂMETROS PROGRAMA
SISTEMA

Activar o menu CONFIG. INICIO DEPOIS PAUSA.

Activar o menu ADICIONAR NOVA OCASIÃO.

O visor apresentará agora os seguintes submenus:

- POSTERIOR
- TEMPO
- HABILITAR
- TODOS OS DIAS
- SEGUNDA-FEIRA
- TERÇA-FEIRA
- QUARTA-FEIRA
- QUINTA-FEIRA
- SEXTA-FEIRA
- SÁBADO
- DOMINGO
- REMOVER OCASIÃO

Activar o menu TEMPO para programar o tempo. Defina o tempo ao rodar o botão de controlo e guardar quando concluído.

Selecione a partir da lista e active o dia/dias um por um pressionando o botão de controlo. Um quadrado preenchido indica que o dia está activado.

Pressione POSTERIOR para sair e guardar as alterações ao seleccionar SIM.

Exemplo:

O programa pára antes do último enxaguamento.

Se o tempo for definido para 04.00 e TODOS DIAS está activado, isto significa que o último enxaguamento no programa será iniciado às 04.00 todos os dias da semana.

Quando guardado, o tempo — ocasião programado, será listado no menu CONFIG. INICIO DEPOIS PAUSA como uma nova linha.

É possível programar vários tempos — ocasiões no mesmo dia.

Até 10 ocasiões podem ser guardadas na lista.

Pressione HABILITAR para activar ou desactivar a ocasião seleccionada.

Pressione REMOVER OCASIÃO para eliminar a ocasião seleccionada.

6 Códigos de erro

Uma falha no programa ou na máquina são indicadas através de uma mensagem de erro no visor.

Alguns destes códigos de erro podem ser solucionados facilmente sem ter de contactar o pessoal de assistência técnica.

Código de erro	Texto	Causa/Ação
11:1	SEM ÁGUA	O aviso do nível de água não foi atingido a tempo. Verifique que as torneiras de água estão abertas.
11:2	PORTA ABERTA	O aviso da posição da porta não foi recebido durante o programa. Abra e feche a porta.
11:3	FALHA FECHO PORTA	O aviso da posição da porta não foi recebido a tempo. Abra e feche a porta.
11:10	TAMBOR NAO DRENADO	Nível da água acima do nível estabelecido após o escoamento. Verifique se o cano de esgoto não está entupido. Tente reiniciar a máquina.

Se aparecerem outros códigos de erro ou códigos de erro repetidos, desligue a alimentação durante 30 segundos. Se o código de erro continuar a aparecer, contacte um técnico do serviço de assistência autorizado.

7 Manutenção

7.1 Informações gerais

É da responsabilidade do proprietário da máquina/gestor da lavandaria assegurar-se de que a manutenção é realizada periodicamente.

Nota:

A não execução de operações de manutenção poderá prejudicar o desempenho da máquina e causar danos nos componentes.

7.2 Tempo de manutenção

Se o visor estiver a mostrar a mensagem **TEMPO PARA MANUTENÇÃO** — contacte o proprietário da máquina/gestor da lavandaria para realizar manutenção (se disponível, um número de telefone e/ou uma etiqueta será também indicado).

Entretanto, a máquina poderá ser utilizada. No entanto, a mensagem continuará a ser mostrada até que o serviço seja realizado.

A mensagem desaparecerá após cerca de 30 segundos ou se o botão de controlo ou qualquer outro botão for premido.

7.3 Diariamente

Inicie a máquina e certifique-se de que as portas estão bloqueadas durante o decorrer do programa. Execute o programa até ao final e certifique-se de que a porta de descarregamento do lado de limpeza não pode ser aberta até à conclusão do programa e de que a porta de carregamento do lado de sujidade se mantém bloqueada até que a porta de descarregamento do lado de limpeza seja aberta e fechada novamente. Tenha em atenção que alguns programas especiais, por exemplo, pré-lavagem intensiva, enxaguar tambor e programas de lavagem da máquina, irão desbloquear a porta de carregamento do lado de sujidade quando o programa estiver concluído.

Caso contrário, a máquina deve ser retirada de serviço até ser reparada.

Verifique se não existem fugas nas portas.

Limpe as portas, o vidro da porta e a junta da porta.

Limpe as partes externas.

7.4 Gaveta do detergente

Limpe o compartimento do detergente numa base regular de modo a evitar que este fique entupido por resíduos de detergente.

7.5 Descalcificação

Se for necessário realizar uma descalcificação:

Utilize o programa especial de limpeza da máquina. Caso este não se encontre disponível, contacte um técnico do serviço de assistência técnica autorizado para obter o acesso ao mesmo.

É também possível utilizar um programa com uma temperatura elevada, 95°C, para realizar a descalcificação. Adicione um agente de descalcificação, por exemplo, ácido cítrico.

7.6 Dreno

Regularmente, verifique a união do tubo de escoamento, as juntas do mesmo e retire quaisquer vestígios de algodão e pó. Limpe, por exemplo, com uma pequena escova. Ao remontar, assegure-se de que as ligações ficam vedadas.

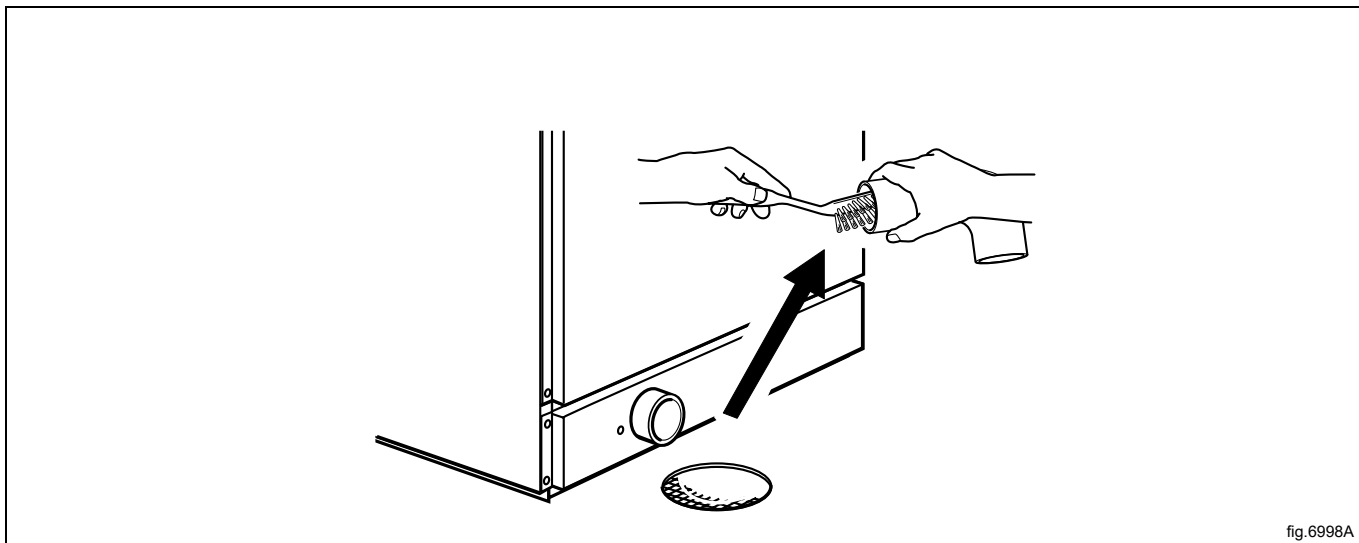

Nota:

Contacte pessoal de assistência qualificado para efetuar a manutenção no dreno interno e nas mangueiras uma vez por ano.

7.7 Entrada de água

Numa base regular, verifique o filtro na entrada da água. Limpe se necessário.

Desmonte a mangueira até à entrada de água e puxe o filtro para fora (A).

Ao remontar, assegure-se de que o filtro se encontra em posição e a ligação fica estanque.

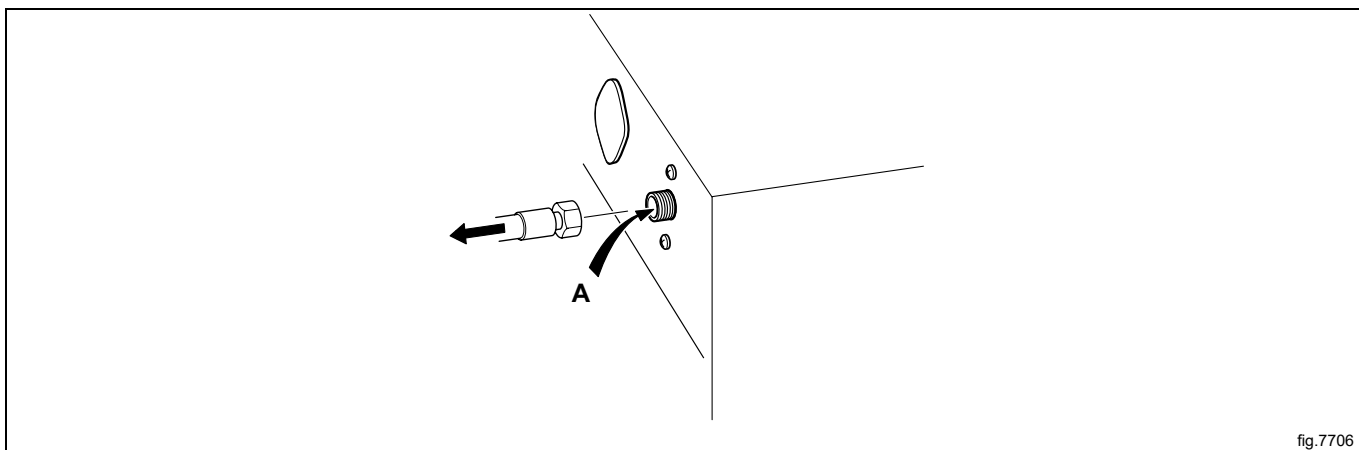

7.8 Manutenção a ser executada por técnicos do serviço de assistência qualificado

Contacte um técnico do serviço de assistência qualificado para realizar os seguintes trabalhos de manutenção:

Uma vez por ano:

- Inspeccionar o interior da máquina durante um ciclo de lavagem real para assegurar que não existem fugas.
- Verificar o funcionamento da porta interna de carregamento, molas e dispositivo de bloqueio.

8 Instruções para a eliminação

8.1 Reciclagem e eliminação de aparelhos

8.1.1 Reciclabilidade

Os nossos aparelhos são fabricados com uma percentagem significativa de metais recicláveis (tais como o aço inoxidável, o ferro, o alumínio, a chapa galvanizada, o cobre, etc.), que podem ser recuperados através dos sistemas de reciclagem locais, em conformidade com a regulamentação em vigor no país de utilização.

Os regulamentos nacionais relativos à eliminação de resíduos podem variar. A eliminação do aparelho deve, portanto, ser efetuada em conformidade com a legislação aplicável e com as diretivas emitidas pelas autoridades competentes do país onde o aparelho é desativado.

Os componentes do aparelho devem ser separados e eliminados de acordo com a sua composição material (por ex., metais, óleos, gorduras, plásticos, borracha, gases refrigerantes, placas isolantes e outros materiais isolantes, lâ de vidro, LED, etc.) e em total conformidade com os regulamentos locais e internacionais aplicáveis em matéria de gestão de resíduos.

Os compressores podem conter óleos e fluidos refrigerantes - são resíduos especiais e têm de ser reciclados de acordo com os regulamentos locais.

8.1.2 Procedimento de eliminação de aparelhos e recuperação de componentes/ /materiais

Este produto não deve ser simplesmente eliminado no meio ambiente no final do seu ciclo de vida; é imperativo, em vez disso, eliminá-lo de acordo com os regulamentos ambientais locais ou, de preferência, entregá-lo inteiro num centro de reciclagem autorizado.

Todos os componentes removidos, incluindo portas e outras partes estruturais, devem ser entregues juntamente com o aparelho a um centro de reciclagem ou desmantelamento autorizado.

O centro de desmantelamento/reciclagem aplicará as tecnologias e os métodos mais avançados de que dispõe para desmontar eficazmente os produtos com vista à sua melhor reciclagem.

Note-se que as placas de circuitos impressos, os motores elétricos ou outros componentes identificados na legislação da União Europeia como tendo um elevado potencial de valorização de matérias-primas críticas devem ser objeto de tratamento específico.

Em caso de dúvidas ou perguntas, contacte sempre o serviço de apoio ao cliente de referência.

Antes de eliminar o aparelho, inspecione cuidadosamente o seu estado físico e de conservação, verificando se existem fugas de líquidos ou gases, bem como peças partidas que possam constituir um perigo durante o seu manuseamento e posterior desmontagem.



O símbolo no produto indica que este não deve ser tratado como lixo doméstico mas sim corretamente eliminado, de modo a evitar quaisquer consequências negativas para o ambiente e a saúde humana. Para mais informações sobre a reciclagem deste produto, contacte o revendedor ou agente local, o serviço de Apoio ao Cliente ou o responsável pela eliminação de resíduos.



Nota:

Quando o aparelho for desmantelado, qualquer marcação, o presente manual e outros documentos do aparelho devem ser destruídos.

8.2 Eliminação da embalagem

O tratamento das embalagens deve ser feito em conformidade com as normas vigentes no país de utilização do aparelho. Todos os materiais utilizados para a embalagem são compatíveis com o meio ambiente.

Os componentes podem ser armazenados, reciclados ou queimados em segurança numa central de incineração de resíduos adequada. As peças de plástico recicláveis estão marcadas como os exemplos seguintes.

 PE	Polietileno: <ul style="list-style-type: none">• Embalagem exterior• Saco de instruções
 PP	Polipropileno: <ul style="list-style-type: none">• Fitas
 PS	Espuma de poliestireno: <ul style="list-style-type: none">• Cantoneiras de proteção



Electrolux Professional AB
341 80 Ljungby, Sweden
www.electroluxprofessional.com